

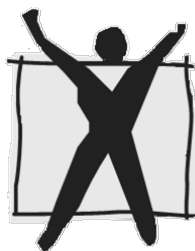

UNIVERSIDADE FEDERAL
DE SANTA CATARINA
Pública e gratuita

CADERNO DE PROVA TÉCNICO DE LABORATÓRIO/FÍSICA



COPERVE

LÍNGUA PORTUGUESA

Leia o texto 1 para responder às questões 1 e 2.

Texto 1

01 [...] Alguns anos atrás, fui visitar o México. Na época, o clima político nos Estados Unidos, de
02 onde eu vinha, estava tenso, e debatia-se muito a imigração. Como costuma acontecer nos
03 Estados Unidos, imigração tinha se tornado sinônimo de mexicanos. Havia histórias infundáveis
04 sobre pessoas que fraudavam o sistema de saúde, passavam clandestinamente pela fronteira ou
05 eram presas ali, esse tipo de coisa. Eu me lembro de sair para passear no meu primeiro dia em
06 Guadalajara e ver as pessoas indo para o trabalho, fazendo tortilhas no mercado, fumando,
07 rindo. Primeiro senti uma leve surpresa, e então fui tomada pela vergonha. Percebi que tinha
08 estado tão mergulhada na cobertura da mídia sobre os mexicanos que eles haviam se tornado
09 uma só coisa na minha mente: o imigrante abjeto. Eu tinha acreditado na história única dos
10 mexicanos e fiquei morrendo de vergonha daquilo.
11 É assim que se cria uma história única: mostre um povo como uma coisa, uma coisa só, sem
12 parar, e é isso que esse povo se torna.

ADICHIE, Chimamanda Ngozi. *O perigo de uma história única*. Tradução de Júlia Romeu. São Paulo: Companhia das Letras, 2019. p. 21-22.

01) Assinale a alternativa correta em relação ao texto 1.

- A () A partir de uma narrativa escrita em terceira pessoa, o texto defende que os mexicanos têm uma história única, a qual é reforçada pela mídia estadunidense.
- B () O texto utiliza linguagem técnica e impessoal e, assim, a autora mantém um distanciamento do tema, o que garante uma análise objetiva.
- C () O objetivo do texto é relatar uma história pessoal vivida pela autora em uma viagem ao México, sem a intenção de defender um ponto de vista.
- D () Escrito em primeira pessoa do singular, o texto usa um exemplo pessoal da autora para defender a ideia de que estereótipos são criados a partir de histórias únicas contadas e repetidas sobre um povo.
- E () A autora conclui que as ações das pessoas de Guadalajara descritas entre as linhas 05 e 07 ajudam a mídia a construir o estereótipo do imigrante abjeto.

02) Com base no texto 1 e na variedade padrão da língua escrita, assinale a alternativa correta.

- A () A expressão “de onde eu vinha” (linhas 01 e 02) está entre vírgulas para indicar uma oração intercalada.
- B () A palavra “assim” (linha 11) é um elemento coesivo com função anafórica.
- C () A expressão “esse tipo de coisa” (linha 05) refere-se a situações envolvendo imigrantes mexicanos legais nos Estados Unidos.
- D () No último parágrafo do texto, o uso de dois-pontos (linha 11) antecede uma fala de personagem.
- E () A vírgula usada depois de “Alguns anos atrás” (linha 01) é usada para indicar a omissão do pronome “eu”.

Leia o texto 2 para responder às questões 3 e 4.

Texto 2

01 **Punir quem matou orelha é civilização, mas linchar é endossar a barbárie**

02 Alerta de spoiler: dá nojo o que fizeram com o Orelha. Mas dá calafrio ver gente pedindo “olho
03 por olho, dente por dente”.

04 A inominável tortura do Orelha, um doguinho que era mascote da comunidade da praia Brava, em
05 Florianópolis, é um daqueles casos que colocam à prova nossa humanidade por duas razões.
06 Primeiro, a violência brutal cometida por adolescentes com o esforço de adultos influentes para
07 acobertar o crime. E, segundo, a quantidade de pessoas nas redes pedindo sequestro, tortura e
08 morte dos investigados.

09 Indignação é necessária. Justiça, indispensável. Mas justiça, não justicamento – a lógica
10 miliciana em que o devido processo legal vira detalhe e a lei do mais forte assume o comando.
11 Punir quem torturou o Orelha (e quem tentou protegê-los com ameaça, influência ou carteira da
12 OAB) é obrigação do Estado. Transformar a barbárie em espetáculo de linchamento só nos torna
13 parecidos com aquilo que dizemos condenar.

14 Punir, sim. Linchar, não. Porque, quando isso acontece, o Estado de direito se torna o alvo. Leia
15 a íntegra do texto na minha coluna no UOL, link na bio.

SAKAMOTO, Leonardo. Punir quem matou orelha é civilização, mas linchar é endossar a barbárie. Instagram, @leosakamoto, 27 jan. 2026. Disponível em: <https://www.instagram.com/p/DUB0NHuFHQZ/?igsh=d29ibmU2cGk0YWdy>.

03) Assinale a alternativa correta em relação ao texto 2.

- A () A expressão “olho por olho, dente por dente” (linhas 02-03), neste contexto, significa que a pena deve ter a mesma proporção do dano causado para que não haja violência e vingança.
- B () O objetivo principal do texto é argumentar a favor de uma punição severa aos torturadores do cão Orelha, de modo que a sociedade se sinta vingada.
- C () Para defender a tese de que o caso Orelha coloca à prova nossa humanidade, o autor levanta dois argumentos, os quais estão explicitados entre as linhas 06 e 08.
- D () O texto 2 é um texto curto (*post* do Instagram) e, por isso, não é possível inferir a opinião defendida pelo autor.
- E () Pode-se inferir que o autor do *post* não se sensibilizou com a tortura do cão Orelha, uma vez que ele se refere à reação das pessoas nas redes sociais diante do caso como barbárie.

04) Com base no texto 2 e na variedade padrão da língua escrita, assinale a alternativa correta.

- A () No título do texto (linha 01), há uma relação de sinonímia entre as palavras “civilização” e “barbárie”.
- B () A palavra “isso” (linha 14) se refere a “punir” (linha 14).
- C () O pronome relativo “em que” (linha 10) poderia ser substituído por “no qual” sem prejuízo de significado e mantendo a correção.
- D () “Endossar” (linha 01) é o mesmo que “desaprovar”.
- E () Os adjetivos “necessária” e “indispensável” (linha 09) desempenham a mesma função sintática nas orações.

Leia o texto 3 para responder à questão 5.

Texto 3

gov.br/mosquito

NÃO É AMOR, É ZIKA!

- DOR DE CABEÇA E MUSCULAR**
- FEBRE BAIXA**
- MANCHAS VERMELHAS NA PELE**
- OLHOS VERMELHOS (CONJUNTIVITE)**

**NÃO DÊ CHANCE PARA OS SINTOMAS.
PROCURE UMA UNIDADE DE SAÚDE**

GOVERNO DO BRASIL DO LADO DO POVO BRASILEIRO

- MANTENHA A CAIXA-D'ÁGUA BEM FECHADA**
- AMARRE BEM OS SACOS DE LIXO**
- DESCARTE GARRAFAS PET E OUTROS RECIPIENTES**
- LIMPE CALHAS E LAJES**
- GUARDE PNEUS EM LOCAIS COBERTOS**
- NÃO ACUMULE SUCATA E ENTULHO**

SEJA ZELOSO **MINISTÉRIO DA SAÚDE** **GOVERNO DO BRASIL DO LADO DO POVO BRASILEIRO**

BRASIL. Ministério da Saúde, Instagram, @minsaude, 12 dez. 2025. Disponível em: <https://www.instagram.com/minsaude>.

05) Com base no texto 3, considere as seguintes afirmativas e assinale a alternativa correta.

- O texto tem como objetivo principal alertar a população sobre a necessidade de procurar ajuda médica diante dos sintomas do vírus da zika.
- Trata-se de um texto do tipo instrucional que apresenta características como o uso de verbos no imperativo e linguagem objetiva.
- Trata-se de um texto argumentativo, pois tenta convencer o leitor a procurar ajuda médica a partir de exemplos reais.
- O texto tem como um de seus objetivos orientar a população a prevenir a doença, já que contém dicas de como evitar a proliferação do mosquito transmissor da doença.

- A () Somente as afirmativas I e II estão corretas.
B () Somente as afirmativas I, II e IV estão corretas.
C () Somente as afirmativas III e IV estão corretas.
D () Somente as afirmativas II, III e IV estão corretas.
E () Somente as afirmativas I e III estão corretas.

Leia o texto 4 para responder à questão 6.

Texto 4



Legenda: Uma vez a Dolores atendeu uma vendedora de plano de telefonia. A moça ficou 40 minutos presa na ligação com a Dolores. Nunca mais ela ligou. Dona Anésia, Instagram, @dona.anesia, 05 set. 2025. Disponível em: https://www.instagram.com/p/DOPe1hAjHwB/?img_index=10.

06) Com base no texto 4 e na variedade padrão da língua escrita, assinale a alternativa correta.

- A () A expressão “Tá tudo pela hora da morte”, no décimo quadrinho, quer dizer que os preços dos produtos estão exageradamente altos e, por isso, pode ser relacionada à figura de linguagem hipérbole.
- B () No sétimo quadrinho, a oração “Eu fui ao mercado agorinha” poderia ser substituída por “Eu fui no mercado agorinha” mantendo sua adequação à norma padrão.
- C () Na legenda da tirinha, o pronome “ela”, presente na última oração, retoma o nome “Dolores”, presente nas duas orações anteriores.
- D () No sétimo e no nono quadrinho, as palavras “agorinha” e “coisinhas” referem-se, ambas, a coisas de tamanho pequeno.
- E () No primeiro quadrinho, pode-se identificar a figura de linguagem prosopopeia.

07) Com base no texto 4, indique se as afirmativas abaixo são verdadeiras (V) ou falsas (F) e assinale a alternativa com a sequência correta de cima para baixo.

- () O humor da tirinha pode ser explicado pela quebra de expectativa do leitor, já que a personagem Dolores trata a pessoa ao telefone com intimidade, mesmo sem conhecê-la.
- () No quarto quadrinho, a partir do enunciado “Não, aqui é a Dolores”, o leitor já pode ter certeza de que a ligação recebida é de uma pessoa desconhecida e se trata de um engano.
- () No quinto quadrinho, a palavra “aqui” refere-se à casa de Dona Anésia e pode ser classificada como uma conjunção locativa.
- () No penúltimo quadrinho, a vírgula antes de “menina” é empregada em razão de um vocativo.
- () No sexto quadrinho, a expressão “tomar um café” pode ser entendida como um encontro entre amigas, o que confere sentido conotativo ao enunciado.

- A () V – F – V – V – V
- B () F – F – V – V – F
- C () V – F – F – V – V
- D () V – V – F – F – F
- E () F – V – F – F – V

08) Numere a ordem dos períodos, de modo que assegure coesão e coerência ao parágrafo. Em seguida, assinale a alternativa com a sequência numérica correta de cima para baixo.

- () No entanto, não digo que a descobri e que, por isso, quero possuí-la. Assim como não digo que descobri o céu, ou os animais de caça! Sempre estiveram aí, desde antes de eu nascer.
- () Mas esse é um pensamento cheio de esquecimento! Omama nos criou, com o céu e a floresta, lá onde nossos ancestrais têm vivido desde sempre.
- () Contam os brancos que um português disse ter descoberto o Brasil há muito tempo. Pensam mesmo, até hoje, que foi ele o primeiro a ver nossa terra.
- () Contento-me em olhar para o céu e caçar os animais da floresta. E só. E é esse o único pensamento direito.
- () Nossas palavras estão presentes nesta terra desde o primeiro tempo, do mesmo modo que as montanhas onde moram os xapiri. Nasci na floresta e sempre vivi nela.

Davi Kopenawa. *A queda do céu: palavras de um xamã yanomami* [2010]. São Paulo: Companhia das Letras, 2015.

- A () 4 – 3 – 1 – 2 – 5
- B () 2 – 3 – 1 – 5 – 4
- C () 1 – 5 – 4 – 2 – 3
- D () 1 – 5 – 3 – 2 – 4
- E () 4 – 2 – 1 – 5 – 3

Leia o texto 5 para responder às questões 9 e 10.

Texto 5

‘Notório saber’ e a sala de aula como laboratório do improviso

Por: Thiago Esteves – Carta Capital 02/02/2026

01 Enquanto estudantes aguardam ansiosos o início do ano letivo, milhares de professoras e
02 professores atendem aos chamados das secretarias estaduais e municipais de educação para os
03 processos de atribuição, designação ou distribuição de aulas. É por meio desses procedimentos
04 que as redes estaduais e municipais de ensino organizam a distribuição das aulas na educação
05 básica e que, na ausência de docentes efetivos suficientes, recorrem à contratação temporária de
06 professores.

07 Quem acompanha de perto a angústia de professoras e professores nesse período sabe que é
08 justamente nesse momento que se torna visível uma das práticas mais nefastas das redes
09 públicas de ensino: a ampliação da carga horária de docentes concursados e o recurso
10 sistemático à contratação temporária de professoras e professores. Mais do que revelar o descaso
11 de uma parcela significativa de governadores e prefeitos com a educação, uma vez que esse tipo
12 de vínculo deveria ser exceção e não regra, esse processo explicita um problema ainda mais
13 grave: a admissão de profissionais sem a formação adequada para o exercício do magistério.
14 Trata-se de uma política educacional frequentemente amparada em portarias, autorizações e
15 normativas expedidas pelas próprias secretarias ou pelos conselhos de educação, que acaba por
16 instituir, na prática, uma espécie de notório saber disfarçado. [...]

Disponível em: <https://www.cartacapital.com.br/opiniao/notorio-saber-e-a-sala-de-aula-como-laboratorio-do-improviso>.

09) Com base no texto 5, indique se as afirmativas abaixo são verdadeiras (V) ou falsas (F) e assinale a alternativa com a sequência correta de cima para baixo.

- () A ideia principal do texto é a de que há urgência na realização de concursos para contratação de professores efetivos nas redes públicas de ensino.
- () Na linha 03, o elemento anafórico “desses procedimentos” retoma os seguintes termos mencionados na linha 03: “processos de atribuição, designação ou distribuição de aulas”.
- () As redes de ensino recorrem à contratação temporária de professores, pois não há docentes efetivos suficientes.
- () A contratação temporária de professores revela a preocupação de muitos governadores e prefeitos com a educação no país.
- () A contratação temporária de professores deve se tornar regra nas redes de ensino municipais e estaduais no país.
- () Na linha 16, o texto refere-se à instituição de “uma espécie de notório saber disfarçado” que se relaciona à falta de formação adequada de professoras e professores contratados temporariamente.

- A () V – V – V – F – F – V
- B () F – F – V – F – V – F
- C () F – V – F – V – F – V
- D () F – V – V – F – F – V
- E () V – F – F – V – V – F

10) Com base no texto 5 e na variedade padrão da língua escrita, assinale a alternativa correta.

- A () Na linha 03, a vírgula é obrigatória para separar o sujeito do predicado.
- B () Na linha 01, a função da vírgula é separar a oração subordinada da oração principal.
- C () Na linha 05, a crase resulta da junção de um artigo com uma conjunção.
- D () Na linha 08, o pronome clítico “se” deveria estar, obrigatoriamente, posposto ao verbo.
- E () Na linha 15, o verbo “acaba” deveria estar no plural de acordo com a regra de concordância verbal.

Leia o texto 6 para responder às questões 11 e 12.

Texto 6 Beijo na face

01 Salinda tombou suavemente o rosto e com as mãos em concha colheu, pela milésima vez, a
02 sensação impregnada do beijo em sua face. Depois com um gesto lento e cuidadoso, abriu as
03 palmas das mãos, contemplando-as. Sim, lá estava o vestígio do carinho. Algo tão tênue, como os
04 restos de uma asa amarela, de uma borboleta-menina, que foi atropelada nos primeiros instantes
05 de seu inaugural voo. Rememorou ainda o corpo que um dia antes estivera em ofertório ao seu
06 lado. Tudo parecia um sonho. Os toques aconteceram carregados de sutileza. Carinhos
07 inicialmente experimentados apenas com as pontas dos dedos-desejos. Ela estava aprendendo
08 um novo amor. Um amor que vivia e se fortalecia na espera do amanhã, que se fazia
09 inesperadamente nas frinchas de um momento qualquer, que se revelava por um simples piscar
10 de olhos, por um sorriso ensaiado na metade das bordas de um lábio, por um repetir constante do
11 eu te amo, declaração feita, muitas vezes, em voz silenciosa, audível somente para dentro,
12 fazendo com que o eco dessa fala se expandisse no interior mesmo do próprio declarante. [...]

Evaristo, Conceição. *Olhos D'Água*. Rio de Janeiro: Pallas, 2016. p.51

11) Com base no texto 6, é correto afirmar que:

- A () o “beijo na face” foi dado por alguém por quem Salinda nutre um amor romântico.
- B () os termos “algo tão tênue” (linha 03) e “Tudo parecia um sonho” (linha 06) indicam que o “beijo na face” foi dado por alguém a quem Salinda nutre um amor platônico.
- C () o texto está escrito em versos, portanto, caracteriza-se como poético.
- D () a sinestesia é a figura de linguagem predominante nesta poesia.
- E () nas linhas 11 e 12, o texto caracteriza a surdez de Salinda a partir de termos como “voz silenciosa”, “audível somente para dentro” e “eco dessa fala”.

12) Com base no texto 6 e na variedade padrão da língua escrita, assinale a alternativa correta.

- A () Na linha 01, “pela milésima vez” é um eufemismo.
- B () Na linha 04, a palavra “borboleta-menina” apresenta hífen por ser um adjetivo composto.
- C () Na linha 03, o pronome “as” em “contemplando-as” refere-se às “palmas das mãos”.
- D () Na linha 07, “inicialmente” caracteriza-se como um advérbio de intensidade.
- E () Os verbos “tombou” (linha 01), “colheu” (linha 01) e “abriu” (linha 02) estão flexionados no pretérito imperfeito.

Leia o texto 7 para responder à questão 13.

Texto 7 As quatro estações

01 MENINA 1 – O sonho da vida de mamãe. Preciosas horas dedicadas exclusivamente a uma
02 carreira. Aulas de balé, judô, canto, piano, teatro, inglês, computação, natação! Abdiquei de minha
03 infância para ser uma estrela. Mamãe está arrasada.
04 MENINA 2 – Neste momento uma sombra me cobre inteira. Eu, tão pequenina, me sinto esticar e
05 encolher feito chiclete. Os pensamentos se apossam de mim como caramelos nos dentes. Eu
06 penso em acabar com ela. Jogar tinta de hidrocor no seu vestido, afrouxar a corda do seu
07 balanço, encher de prego sua melissinha, afogá-la na piscina de bolinhas, quebrar o seu disco da
08 Angélica, sequestrar a sua Barbie. A vingança tem o gosto do chocolate meio-amargo!
09 MENINA 4 – Eu tremi quando foi para fazer cara de encantada! Será que o diretor notou? Meu
10 Deus, eu não sabia que ia ser tão difícil! Cara de surpresa eu faço bem, ó (*faz cara de surpresa*).
11 Agora, cara de encantada eu sempre tive dificuldade. Eu cheguei a fazer aulas extras de
12 encantamento. [...]

Cunha, Antônio. *Três dramas possíveis*. Joinville: Editora Letradágua, 2004. p. 45-46.

13) Assinale a alternativa correta em relação ao texto 7.

- A () A fala da MENINA 1 indica que frustrou sua mãe em relação à carreira esportiva.
- B () Nas linhas 04 e 05, na fala da MENINA 2, dentre as figuras de linguagem a que recorre, encontramos a metonímia em “me sinto esticar e encolher feito chiclete”.
- C () A fala da MENINA 4 alterna entre o pronome de primeira pessoa preenchido e nulo.
- D () A linha argumentativa apresentada pelo autor caracteriza o gênero textual como artigo de opinião.
- E () A indicação das falas das personagens no texto assim como a rubrica entre parênteses (linha 10) caracterizam o gênero textual como roteiro de teatro.

Leia o texto 8 para responder às questões 14 e 15.

Texto 8 O coração no ritmo da terra

01 Tem um programa instituído no Brasil desde o final da década de 1990, mas que se consolidou
02 principalmente nos últimos vinte anos, que é o Plano Nacional de Educação Escolar Indígena.
03 Trata-se de uma educação diferenciada, aplicada nos territórios indígenas pelo Brasil inteiro, onde
04 cada comunidade tem a possibilidade de moldar o equipamento escolar da forma que decidir. Eu
05 já frequentei escola em aldeia embaixo de uma árvore e achei muito bom. As pessoas estavam à
06 vontade naquela experiência e não queriam prédio nenhum. Muito tempo depois, aqueles meninos
07 decidiram que seria bom ter uma sala de aula, mas sabem que a experiência pedagógica pode ser
08 realizada na beira do córrego, numa laje de pedra, em qualquer lugar. Trata-se de um grupo de
09 pessoas com o propósito de fazer uma investigação coletiva. Inclusive o próprio letramento pode
10 muito bem prescindir de uma sala de aula. Escola não é prédio, mas uma experiência geracional
11 de troca que deveria ser enriquecida e valorizada, na qual as pessoas que passaram por coisas
12 distintas podem compartilhar conteúdos que ajudem as crianças a se prepararem para a vida
13 adulta. [...]

KRENAK, Ailton. *Futuro Ancestral*. 1.ed. São Paulo: Companhia das Letras, 2022. p. 113-114.

14) Com base no texto 8, é correto afirmar que:

- A () o autor defende a ideia de que toda escola necessita de um prédio para existir.
- B () nas linhas 04 e 05, fica evidente que o autor do texto retrata o contexto escolar indígena do qual fez parte.
- C () na linha 04, o termo “moldar o equipamento” refere-se à inserção de tecnologia no contexto escolar das aldeias indígenas.
- D () na linha 11, afirma-se que a escola atende aos ricos e é valorizada.
- E () o texto evidencia que os indígenas aprendem melhor à “beira do córrego” (linha 08) ou “numa laje de pedra” (linha 08).

15) Com base no texto 8 e na variedade padrão da língua escrita, assinale a alternativa correta.

- A () A conjunção “mas” (linha 01) é um conectivo de consequência.
- B () O “se” (linha 01) é um pronome reflexivo, já o “se” (linha 03) é uma partícula apassivadora.
- C () “Moldar” (linha 04) e “escolar” (linha 04) são verbos na forma nominal infinitiva.
- D () Na linha 01, o verbo “ter” pode ser substituído pelo verbo “haver” sem prejuízo de sentido.
- E () “Prescindir” (linha 10) significa “exigir”.

CONHECIMENTOS GERAIS

- 16)** A poluição e contaminação por resíduos sólidos é um dos maiores problemas ambientais da atualidade. A dispersão dos plásticos nos oceanos, a disseminação de doenças causadas por vetores e a emissão de gases de efeito estufa são alguns dos pontos mais recorrentes nos noticiários e mídias. Para atuar na redução de tais impactos, o Brasil conta com a Política Nacional de Resíduos Sólidos (PNRS – Lei nº 12.305/2010). Sobre a gestão de resíduos sólidos, assinale a alternativa correta.
- A () A logística reversa contempla um conjunto de ações, procedimentos e meios destinados a viabilizar a coleta e a restituição dos resíduos sólidos ao setor empresarial.
 - B () O compartilhamento de responsabilidades pelo ciclo de vida dos produtos é referente apenas aos produtos agropecuários, uma vez que os produtos inertes não possuem ciclo de vida.
 - C () O encaminhamento dos resíduos para a reciclagem contribui para a diminuição da vida útil dos aterros sanitários.
 - D () A utilização de descartáveis de uso único em instituições como a UFSC deve ser incentivada, uma vez que se trata de embalagens leves e recicláveis.
 - E () A fração orgânica dos resíduos sólidos é representada por plásticos e outros derivados de petróleo que contêm carbono em sua composição.
- 17)** ESG é uma sigla que foi criada por volta de 2005, por um ex-secretário geral da Organização das Nações Unidas (ONU). Nos últimos 5 anos, as práticas adotadas e a comunicação sobre as iniciativas ESG no âmbito corporativo têm crescido vertiginosamente. Sobre essa temática, assinale a alternativa correta.
- A () ESG é uma sigla criada para designar Empresas Sociais Globais, classificando as empresas de atuação multinacional que incorporam práticas sociais.
 - B () A descarbonização das indústrias está associada ao eixo de governança (G) conforme o padrão de redação da maioria dos relatórios ESG.
 - C () Assim como ESG trata de práticas sociais, o eixo ambiental está relacionado ao ambiente de trabalho, com melhorias em ergonomia e espaços de convívio das empresas.
 - D () O Relatório de Sustentabilidade, geralmente feito dentro de padrões internacionais como o GRI (*Global Reporting Initiative*), é uma ferramenta por meio da qual as empresas informam as suas práticas ESG.
 - E () Por ser de adesão voluntária, ainda não existem normas ou padrões para reportar as práticas ESG.
- 18)** A Universidade Federal de Santa Catarina (UFSC), por meio de seu Plano de Logística Sustentável (PLS) 2025-2029, reafirma seu compromisso com a gestão eficiente de recursos e a redução de impactos ambientais, alinhando-se à Política Nacional de Resíduos Sólidos (PNRS). Com base nas diretrizes de gerenciamento de resíduos sólidos estabelecidas tanto no âmbito institucional da UFSC quanto na legislação nacional, assinale a alternativa correta.
- A () Os bens inservíveis da UFSC, como móveis danificados e equipamentos eletrônicos quebrados, devem ser prioritariamente encaminhados ao aterro sanitário para evitar-se a contaminação do meio ambiente.
 - B () O Plano Nacional de Resíduos Sólidos (Planares) estabelece que a disposição de resíduos em lixões e aterros controlados é uma prática permitida para municípios de pequeno porte até o ano de 2040, desde que possuam um plano municipal de gestão integrada.
 - C () A gestão e o gerenciamento de resíduos devem observar obrigatoriamente uma ordem de prioridade que consiste em: não geração, redução, reutilização, reciclagem, tratamento dos resíduos sólidos e, por fim, disposição final ambientalmente adequada apenas dos rejeitos.
 - D () De acordo com o PLS 2025-2029, a meta para a gestão de resíduos orgânicos gerados no Restaurante Universitário (RU) e nas áreas verdes da UFSC é priorizar o seu encaminhamento para aterros sanitários municipais, visando o prolongamento da vida útil dessas unidades.
 - E () A logística reversa, aplicada na UFSC para itens como lâmpadas fluorescentes e pilhas, é definida como um serviço público de limpeza urbana sob responsabilidade da prefeitura do *campus*, com a participação de fabricantes ou importadores apenas no gerenciamento das embalagens.

19) Analise o diagrama BPMN (*Business Process Model and Notation*) abaixo e as afirmativas a seguir, que correspondem a informações lidas no diagrama, e assinale a alternativa correta.

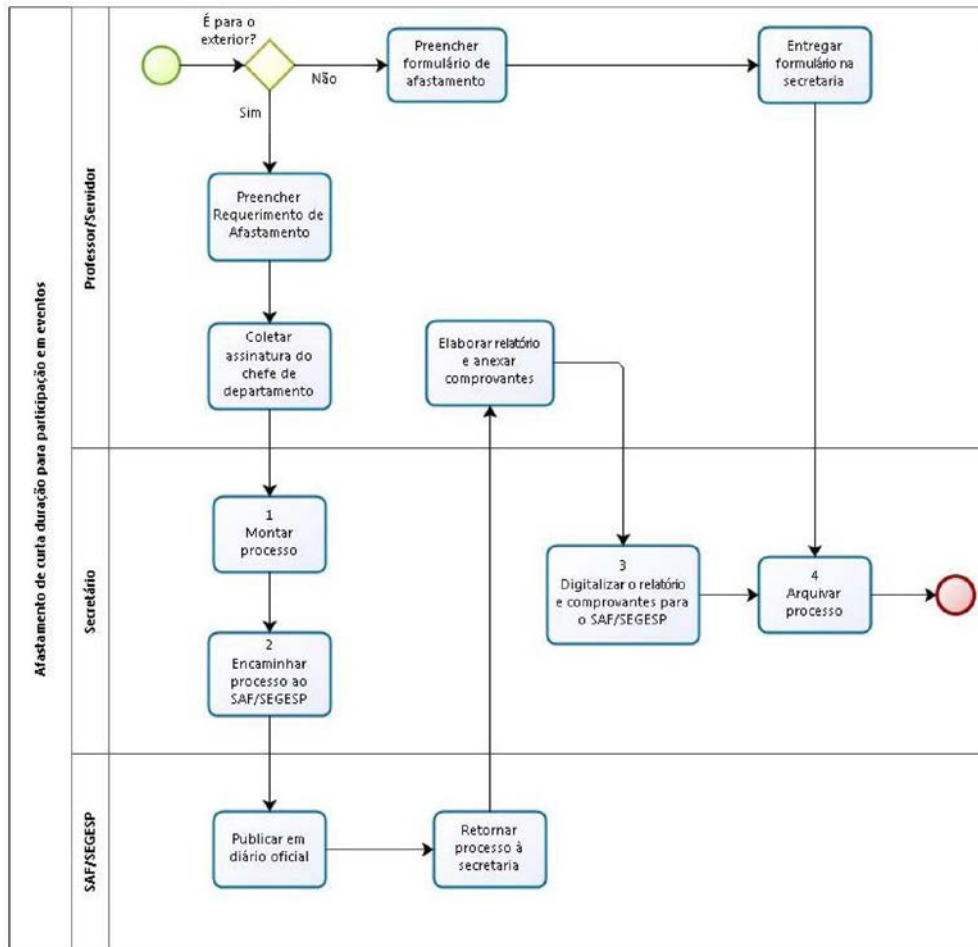

Disponível em: <https://portal.ctc.ufsc.br/files/2015/08/Manual-Benchmark-departamento-interativo.pdf>

- I. Apenas afastamento para o exterior demanda a produção de publicação no diário oficial.
- II. Ao final do procedimento de afastamento, o processo deve ser arquivado pelo Professor/Servidor solicitante.
- III. Quando inicia um procedimento de requisição de afastamento, o Professor/Servidor sempre deve coletar assinatura do chefe de departamento.
- IV. Em caso de necessidade de montagem de processo, cabe ao Secretário fazê-lo.

- A () Somente as afirmativas I, II e IV estão corretas.
- B () Somente as afirmativas I e IV estão corretas.
- C () Somente as afirmativas I, II e III estão corretas.
- D () Somente as afirmativas III e IV estão corretas.
- E () Somente as afirmativas II e III estão corretas.

20) No Microsoft Word, qual das seguintes opções é usada para inserir uma quebra de página manual?

- A () CTRL + SHIFT + P
- B () ALT + F4
- C () SHIFT + ENTER
- D () CTRL + P
- E () CTRL + ENTER

21) Assinale a alternativa correta sobre os aplicativos Firefox e o Thunderbird:

- A () Ambos permitem acesso a endereços *web* fornecidos pelo usuário na barra de endereços do aplicativo.
- B () O Firefox possui um filtro de *spam* embutido que analisa e bloqueia *e-mails* indesejados ou suspeitos.
- C () O Thunderbird permite o salvamento e preenchimento automático de informações de contas de usuário em páginas *web*.
- D () O Firefox é um navegador de *Internet*, enquanto Thunderbird é um cliente de *e-mail*.
- E () Ambos são aplicativos padrão do Windows 11.

22) Analise as afirmativas sobre segurança e prevenção na web e assinale a alternativa correta.

- I. O acesso não autorizado a sistemas e redes com o objetivo de obter informações, causar danos, utilizar recursos e/ou interromper serviços é considerado uma intrusão.
- II. Hackers não utilizam somente técnicas computacionais para realizar invasões. Eles também usam técnicas de engenharia social para obter informações.
- III. Conscientização dos usuários é um método de prevenção de intrusão.

- A () Nenhuma afirmativa está correta.
- B () Somente as afirmativas I e II estão corretas.
- C () Somente as afirmativas I e III estão corretas.
- D () Somente as afirmativas II e III estão corretas.
- E () Todas as afirmativas estão corretas.

23) Assinale a alternativa correta em relação ao Regimento e ao Estatuto da Universidade Federal de Santa Catarina (UFSC).

- A () A Universidade Federal de Santa Catarina estrutura-se em coordenadorias, as quais se subordinam aos departamentos, que, por sua vez, subordinam-se aos centros, conquanto estes não sejam unidades. São consideradas unidades universitárias somente a Reitoria e as pró-reitorias.
- B () Dentre as atribuições do reitor, não está a de vetar resoluções aprovadas pelos Órgãos Deliberativos Centrais, como as do Conselho Universitário.
- C () É permitida a existência e criação de órgãos suplementares na Estrutura da UFSC, os quais terão natureza técnico-administrativa, cultural, recreativa e de assistência ao estudante.
- D () Em relação às eleições na UFSC, estas serão conduzidas pelo Departamento de Eleições, que conduzirá as eleições dos centros, departamentos e até da Reitoria.
- E () Compõem a Comunidade Universitária o corpo docente e o corpo discente (professores e estudantes); mas não os servidores técnico-administrativos em Educação, cujos direitos, vantagens e deveres são regidos por legislação própria.

24) A Constituição Federal de 1988, especialmente nos artigos 37 em diante, estabeleceu regras e princípios constitucionais para reger a República Federativa do Brasil. Sobre essas regras e seus desdobramentos, assinale a alternativa correta.

- A () Há previsibilidade para regime próprio de previdência social de servidores titulares de cargos efetivos.
- B () Não é obrigatório à Administração Pública ser eficiente; eficiência é princípio e exigência das instituições privadas, devendo as instituições públicas respeitar a legalidade, bem como agir com publicidade, impessoalidade e moralidade.
- C () Não há previsão constitucional para contratação temporária de excepcional interesse público.
- D () A remuneração dos servidores docentes e técnico-administrativos de universidades federais poderá exceder o subsídio dos ministros do Supremo Tribunal Federal desde que haja justificativa, como o recebimento de bolsas de pesquisa e extensão.
- E () Os servidores públicos federais, inclusive os técnico-administrativos em Educação, têm direito à livre associação sindical, porém o seu direito de greve não é reconhecido por se tratar de serviço público essencial à sociedade, independentemente do cargo.

25) Assinale a alternativa correta referente ao Regime Jurídico dos Servidores Públicos Civis da União, das Autarquias e das Fundações Públicas Federais, de acordo com a Lei nº 8.112/1990.

- A () Cargos de comissão e de confiança exigem, à semelhança dos cargos em caráter efetivo, habilitação em concurso público ou processo seletivo.
- B () Remoção é o deslocamento do servidor, a pedido ou de ofício, no âmbito do mesmo quadro, com ou sem mudança de sede. Redistribuição é o deslocamento de cargo de provimento efetivo, ocupado ou vago no âmbito do quadro geral de pessoal, para outro órgão ou entidade do mesmo Poder.
- C () Não é possível a análise de títulos e provas orais em concursos públicos, por ausência de previsão na Lei nº 8.112/90, sendo permitida somente a realização de provas objetivas, a fim de evitar subjetividade.
- D () A remuneração do servidor – que não se confunde com o vencimento – é irredutível, entretanto as vantagens de caráter permanente podem ser circunstancialmente reduzidas.
- E () Não há previsão legal para pagamento de adicionais previstos na legislação trabalhista a servidores expostos a atividades insalubres ou perigosas, tampouco aos que exercem suas atividades no período noturno.

CONHECIMENTOS ESPECÍFICOS

26) No laboratório de Física, o professor utilizou um bloco de 500,0 g para realizar dois experimentos e desafiar seus alunos. Primeiramente, lançou o bloco sobre uma superfície horizontal homogênea com velocidade horizontal inicial de 2,0 m/s (Figura 1), que percorreu 1,25 m até parar. Em seguida, puxou o bloco, a partir do repouso, sobre a mesma superfície horizontal (Figura 2), com uma força também horizontal de módulo constante de 2,0 N por um tempo de 2,0 s. Após esses experimentos, perguntou aos alunos qual a distância percorrida pelo bloco nos primeiros 2,0 s do segundo experimento.

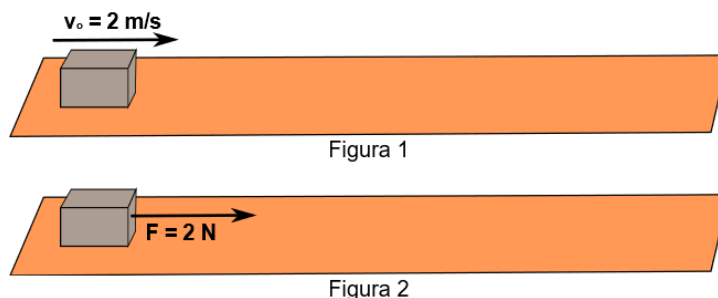

Considerando $g = 10,0 \text{ m/s}^2$, assinale a alternativa correta para a resposta do desafio.

- A () 4,8 m
- B () 1,6 m
- C () 0,8 m
- D () 2,4 m
- E () 1,2 m

27) Duas cordas A e B têm o mesmo comprimento e a mesma massa específica linear, mas a corda B está submetida a uma tração maior que a corda A. Ambas as cordas estão fixas nas duas extremidades, e são produzidas ondas estacionárias. Assinale a alternativa que indica corretamente uma situação em que existe a possibilidade de que as cordas A e B estejam oscilando na mesma frequência de ressonância.

- A () A corda A está oscilando no primeiro harmônico, e a corda B está oscilando no segundo harmônico.
- B () Tanto a corda A quanto a corda B estão oscilando no terceiro harmônico.
- C () Tanto a corda A quanto a corda B estão oscilando no segundo harmônico.
- D () Tanto a corda A quanto a corda B estão oscilando no primeiro harmônico.
- E () A corda A está oscilando no segundo harmônico, e a corda B está oscilando no primeiro harmônico.

28) O laboratorista do laboratório de Física montou dois circuitos elétricos com os seguintes elementos: Quatro pilhas de $\varepsilon = 1,5 \text{ V}$ e $r = 1,0 \Omega$; um motor de $\varepsilon' = 1,5 \text{ V}$ e $r' = 1,0 \Omega$; um resistor de $2,0 \Omega$; e dois resistores de $1,0 \Omega$, como mostra a figura a seguir.

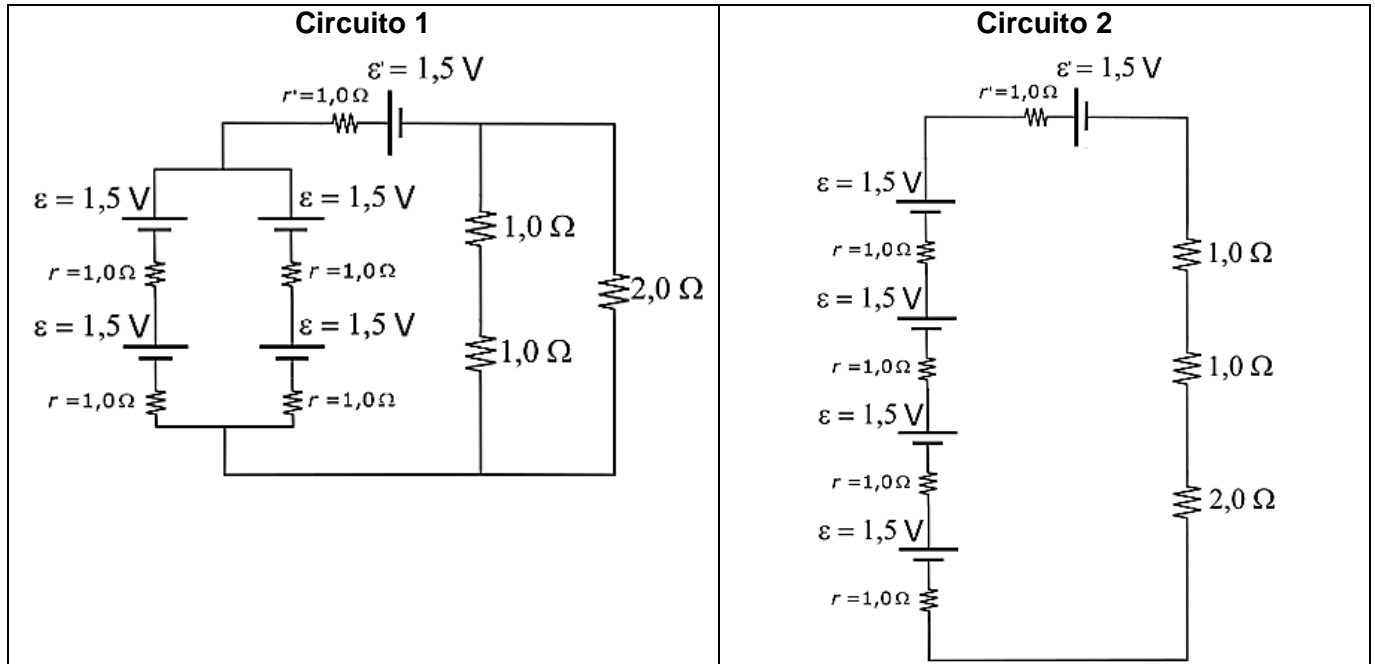

Desconsiderando a resistência dos fios que fazem as ligações, é correto afirmar que:

- A () a corrente elétrica que atravessa o motor no Circuito 2 é quatro vezes maior do que no Circuito 1.
 B () o resistor de 2Ω está submetido à mesma ddp nos dois circuitos.
 C () os geradores equivalentes dos circuitos 1 e 2 são iguais.
 D () a potência dissipada pelo resistor de 2Ω no Circuito 2 é quatro vezes maior do que a potência dissipada por esse resistor no Circuito 1.
 E () a ddp nos terminais do motor no Circuito 1 corresponde à metade da ddp nos terminais do motor no Circuito 2.

29) Em uma experiência sobre hidrostática, três blocos (A, B e C) de mesmo volume foram colocados sobre a água de um tanque, onde ficaram em repouso, conforme o esquema abaixo. Os volumes de água deslocados nas figuras 1, 2 e 3 foram de 30% do volume de A, 40% do volume de A e 50% do volume de B, respectivamente.

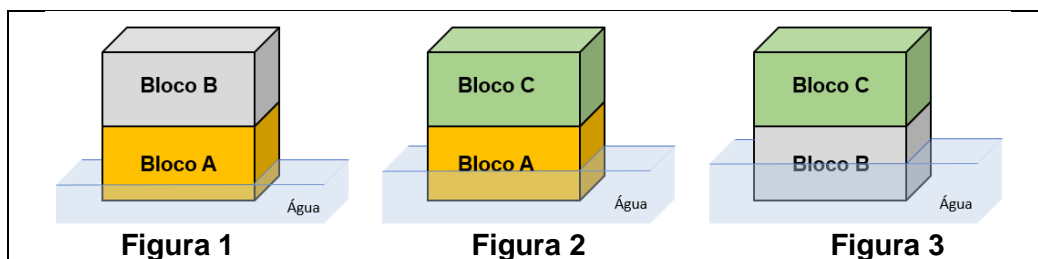

Considerando $g = 10,0 \text{ m/s}^2$ e a densidade da água 10^3 kg/m^3 , assinale a alternativa que apresenta os valores das densidades dos blocos A, B e C, nessa ordem.

- A () $0,3 \cdot 10^3 \text{ kg/m}^3$; $0,4 \cdot 10^3 \text{ kg/m}^3$; e $0,5 \cdot 10^3 \text{ kg/m}^3$.
 B () $0,1 \cdot 10^3 \text{ kg/m}^3$; $0,2 \cdot 10^3 \text{ kg/m}^3$; e $0,3 \cdot 10^3 \text{ kg/m}^3$.
 C () $0,2 \cdot 10^3 \text{ kg/m}^3$; $0,4 \cdot 10^3 \text{ kg/m}^3$; e $0,6 \cdot 10^3 \text{ kg/m}^3$.
 D () $0,5 \cdot 10^3 \text{ kg/m}^3$; $0,3 \cdot 10^3 \text{ kg/m}^3$; e $0,1 \cdot 10^3 \text{ kg/m}^3$.
 E () $0,4 \cdot 10^3 \text{ kg/m}^3$; $0,5 \cdot 10^3 \text{ kg/m}^3$; e $0,6 \cdot 10^3 \text{ kg/m}^3$.

30) Considere o esquema a seguir, que representa um experimento de óptica realizado no laboratório de Física, no qual sistemas ópticos (espelhos, lentes, prismas etc.) estão imersos no ar e escondidos embaixo de cada quadrado.

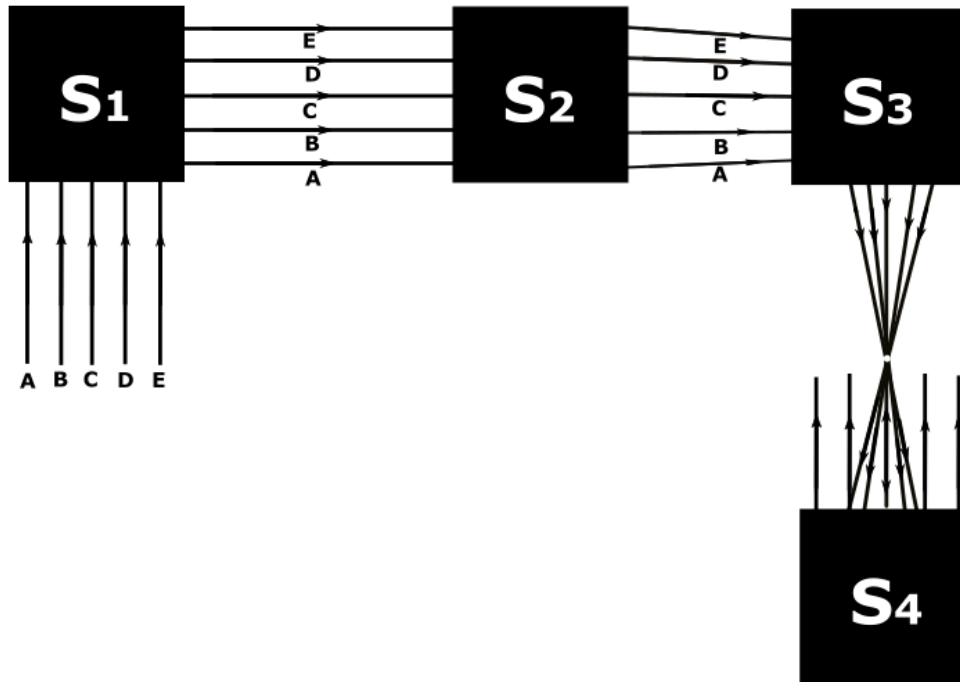

Considerando os sistemas ópticos, assinale a alternativa que apresenta uma composição possível para o sistema óptico contido embaixo de cada quadrado.

- A () $S_1 = \text{Prisma de Amici}$, $S_2 = \text{Lente convergente}$, $S_3 = \text{Espelho plano}$ e $S_4 = \text{Espelho côncavo}$.
- B () $S_1 = \text{Espelho plano}$, $S_2 = \text{Lente divergente}$, $S_3 = \text{Espelho plano}$ e $S_4 = \text{Espelho convexo}$.
- C () $S_1 = \text{Espelho plano}$, $S_2 = \text{Lente convergente}$, $S_3 = \text{Espelho convexo}$ e $S_4 = \text{Espelho plano}$.
- D () $S_1 = \text{Prisma de Amici}$, $S_2 = \text{Lente divergente}$, $S_3 = \text{Espelho plano}$ e $S_4 = \text{Espelho convexo}$.
- E () $S_1 = \text{Espelho plano}$, $S_2 = \text{Prisma de Amici}$, $S_3 = \text{Espelho convexo}$ e $S_4 = \text{Espelho côncavo}$.

31) Um mol de gás ideal monoatômico passa pelo ciclo mostrado na figura abaixo. Assinale a alternativa que indica os valores corretos: do trabalho realizado quando o gás se expande de a até c pelo caminho abc ; e da variação da energia interna em um ciclo completo, respectivamente.

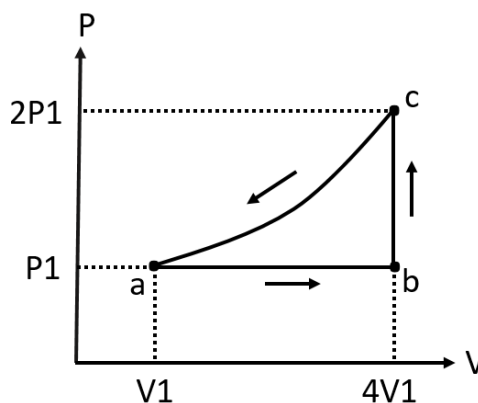

- A () $4P_1V_1$ e P_1V_1 .
- B () $7P_1V_1$ e 0.
- C () $3P_1V_1$ e 0.
- D () $3P_1V_1$ e $6P_1V_1$.
- E () 0 e $7P_1V_1$.

- 32) Em um laboratório de Física, foi elaborado um experimento com quatro seringas – 1, 2, 3 e S –, que estavam interligadas por canos transparentes. Dentro das seringas (até a altura da borracha de vedação dos êmbolos) e nos canos existia óleo, conforme a figura abaixo. Na demonstração para seus alunos, o professor pressionou o êmbolo da seringa S com uma força de módulo 1,0 N e resolveu fazer algumas afirmações.

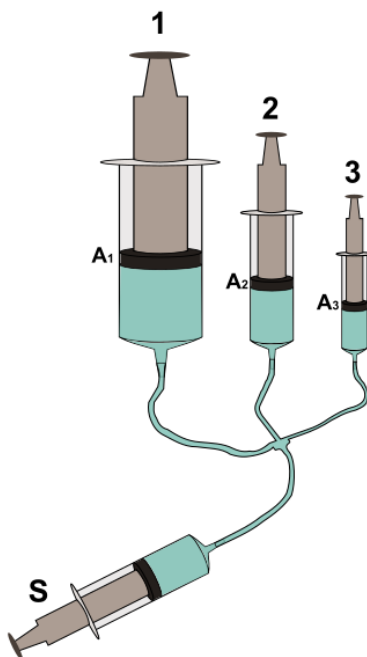

Considerando que os êmbolos podem se mover livremente e sabendo que as áreas das borrachas de vedação têm a relação $A_1 = 2 \cdot A_2$, $A_2 = 2 \cdot A_3$ e $A_2 = A_S$, é correto afirmar que:

- A () a pressão exercida sobre a borracha de vedação da seringa 1 corresponde à metade da pressão exercida sobre a borracha de vedação da seringa 2.
 B () a força aplicada na borracha de vedação da seringa 1 tem módulo quatro vezes maior do que o módulo da força aplicada na borracha de vedação da seringa 3.
 C () todas as borrachas de vedação das seringas tiveram o mesmo deslocamento vertical.
 D () esse experimento exemplifica o princípio de Stevin, segundo o qual “o acréscimo de pressão produzido num líquido em equilíbrio transmite-se integralmente a todos os pontos do líquido.”
 E () a força exercida sobre as borrachas de vedação das seringas 1, 2 e 3 possui o mesmo módulo.

- 33) Analise as afirmativas abaixo sobre o funcionamento de uma máquina térmica e assinale a alternativa correta.

- I. Uma máquina térmica diminui a entropia do universo gerando uma quantidade igual de calor e trabalho.
 II. Teoricamente, a eficiência da máquina térmica de Carnot poderia chegar a 100% se a temperatura da fonte fria fosse 0 K.
 III. Uma máquina térmica realiza trabalho e gera uma quantidade igual de calor em um processo cíclico.
 IV. A eficiência de uma máquina irreversível normalmente é menor que a de uma máquina reversível operando nas mesmas condições.
 V. A eficiência da máquina térmica de Carnot depende apenas da temperatura da fonte quente.

- A () Somente as afirmativas I, II e V estão corretas.
 B () Somente as afirmativas III e V estão corretas.
 C () Somente as afirmativas I e IV estão corretas.
 D () Somente as afirmativas II e III estão corretas.
 E () Somente as afirmativas II e IV estão corretas.

- 34) No experimento de Física representado abaixo, um retângulo de aço imantado (imã) percorre 100,0 cm de um trilho inclinado de alumínio com velocidade constante. O retângulo tem massa de 100,0 g, e o coeficiente de atrito cinético entre ele e o trilho é $\frac{0,64}{\sqrt{3}}$. ($\sin 30^\circ = \frac{1}{2}$, $\cos 30^\circ = \frac{\sqrt{3}}{2}$, $\sin 60^\circ = \frac{\sqrt{3}}{2}$, $\cos 60^\circ = \frac{1}{2}$).

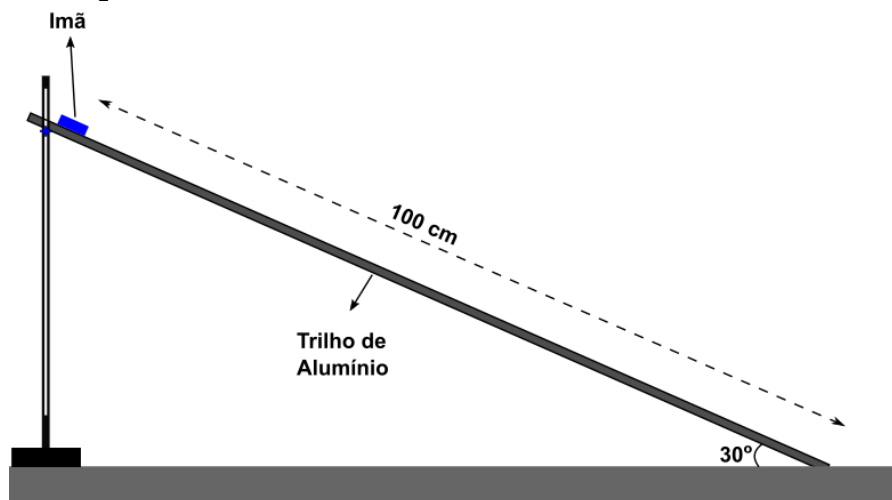

Considerando que não há resistência do ar, que a gravidade é $10,0 \text{ m/s}^2$ e que as outras forças sobre o retângulo sejam constantes, é correto afirmar que:

- A () o trabalho realizado pela força magnética sobre a barra é de $-0,18 \text{ J}$.
 B () a força de atrito cinético tem o mesmo módulo do peso da barra imantada.
 C () a energia mecânica da barra imantada é conservada na descida dos 100 cm.
 D () o trabalho realizado pela força peso foi de $-0,50 \text{ J}$.
 E () o sentido da força magnética sobre a barra imantada é explicada pela lei de Faraday.

35) Assinale a alternativa correta sobre a dualidade onda-partícula.

- A () Elétrons não podem sofrer difração.
 B () Se o comprimento de onda de um elétron é igual ao comprimento de onda de um próton, então a velocidade do próton é maior que a velocidade do elétron.
 C () Se o comprimento de onda de um elétron é igual ao comprimento de onda de um próton, então a energia cinética do próton é maior que a energia cinética do elétron.
 D () Um próton e um elétron têm energias cinéticas iguais, então o comprimento de onda do próton é menor que o comprimento de onda do elétron.
 E () Nêutrons não podem sofrer difração.

36) O cabo de arraste de uma máquina é capaz de fazer uma carga de 400,0 kg deslizar por uma rampa de 30° até uma altura de 4,0 m, à velocidade de 0,5 m/s. O coeficiente de atrito cinético é de $0,2 \frac{2}{\sqrt{3}}$, e g é $10,0 \text{ m/s}^2$. Assinale a alternativa que indica o valor correto da potência do motor que aciona o cabo. (Dados: $\sin 30^\circ = \frac{1}{2}$, $\cos 30^\circ = \frac{\sqrt{3}}{2}$, $\sin 60^\circ = \frac{\sqrt{3}}{2}$, $\cos 60^\circ = \frac{1}{2}$)

- A () 2000,0 W
 B () 800,0 W
 C () 1400,0 W
 D () 16000,0 W
 E () 2800,0 W

- 37) Um laboratorista utilizou uma esfera de massa m e uma mola de comprimento L para realizar experimentos de MCU sobre o tampo de uma mesa. Duas demonstrações foram realizadas. Na primeira, a esfera realiza um MCU com velocidade linear de módulo v_1 , e o comprimento da mola permaneceu em $1,2 \cdot L$ (Figura 1). Na segunda, a esfera realiza um MCU com velocidade linear de módulo v_2 , e o comprimento da mola permaneceu em $1,6 \cdot L$ (Figura 2).



Figura 1



Figura 2

Desconsiderando a massa da mola, assinale a alternativa que apresenta a relação entre as energias cinéticas da esfera nas duas demonstrações.

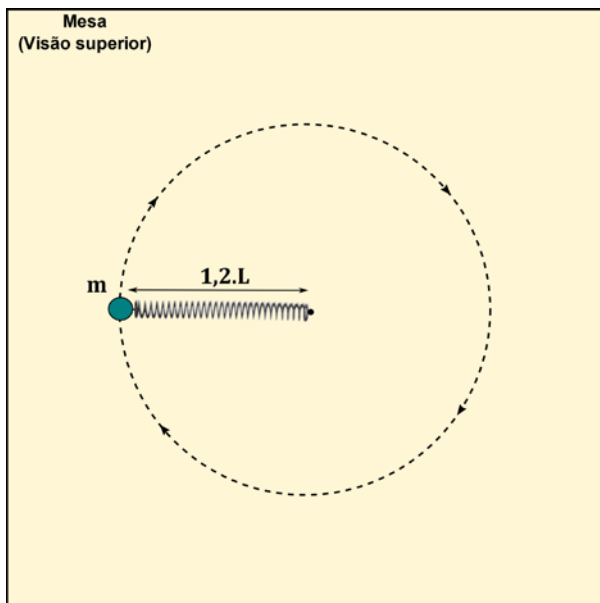
- A () $E_{C2} = 4 \cdot E_{C1}$
 B () $E_{C2} = 20 \cdot E_{C1}$
 C () $E_{C2} = 0,4 \cdot E_{C1}$
 D () $E_{C2} = 2,8 \cdot E_{C1}$
 E () $E_{C2} = 13 \cdot E_{C1}$

- 38) Um circuito elétrico é formado por um gerador e um resistor. As curvas características do gerador e do resistor são representadas no gráfico abaixo. Assinale a alternativa que indica o valor correto da razão entre a potência total e a potência útil do gerador.

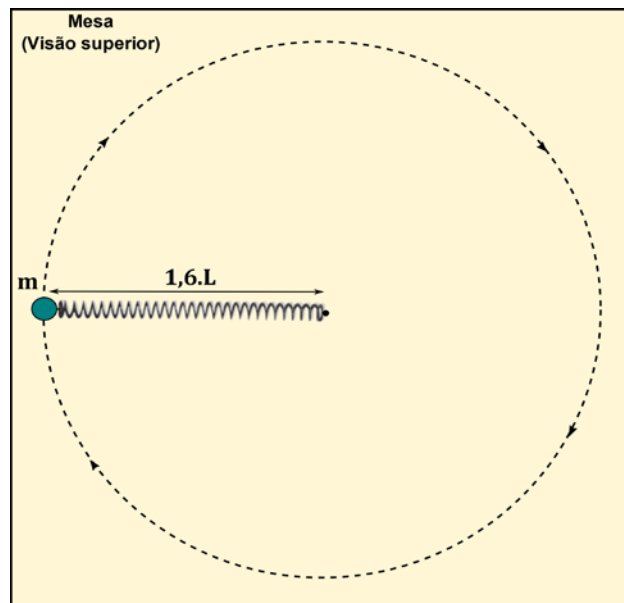
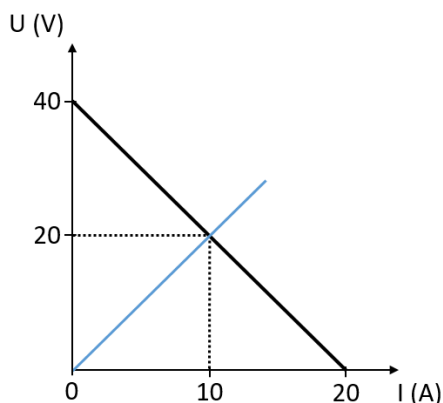

- A () 1
 B () 2
 C () $1/2$
 D () $1/3$
 E () 4

- 39) No laboratório de Física, foi realizado o seguinte experimento. Em um tubo de acrílico contendo ar e um pedaço de algodão, foi colocado um pistão, conforme a Figura 1. Em seguida, o laboratorista pressionou rapidamente o pistão para baixo, comprimindo o ar e fazendo com que o pedaço de algodão incendiasse, conforme a Figura 2.

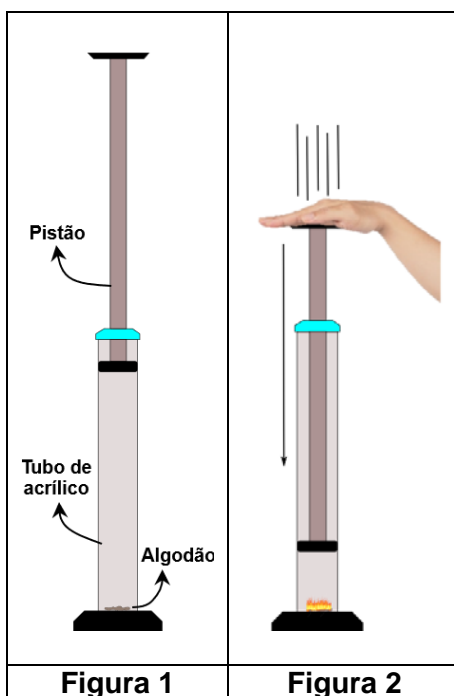

Considerando o ar como um gás perfeito, assinale a alternativa que completa corretamente as lacunas das frases a seguir.

O algodão pegou fogo porque o ar sofreu uma transformação _____, na qual o(a) _____ é convertido(a) em _____ do(pelo) ar. Para essa transformação, a expressão da 1ª lei da termodinâmica pode ser representada assim: _____.

- A () isotérmica – trabalho realizado – variação da energia interna – $\Delta U + W = 0$
 B () adiabática – variação da energia interna – trabalho realizado – $\Delta U + W = Q$
 C () isocórica – variação da energia interna – trabalho realizado – $\Delta U + W - Q = 0$
 D () isotérmica – temperatura – trabalho realizado – $\Delta U = -W$
 E () adiabática – trabalho realizado – variação da energia interna – $\Delta U = -W$.

40) Assinale a alternativa correta sobre física nuclear.

- A () Uma unidade de massa atômica é igual à massa do átomo de hidrogênio.
 B () Dose é o termo usado para designar o número de desintegrações que acontecem por segundo em uma amostra de material radioativo.
 C () A interação forte é responsável pela coesão do núcleo atômico.
 D () Meia-vida é metade do tempo necessário para que uma amostra deixe de sofrer decaimento radioativo.
 E () Os neutrinos possuem carga elétrica.

- 41) A figura abaixo mostra nove gráficos de posição, velocidade e aceleração para objetos em movimento ao longo de uma linha reta. Assinale a alternativa que indica corretamente os gráficos de posição, velocidade e aceleração que são mutuamente consistentes.

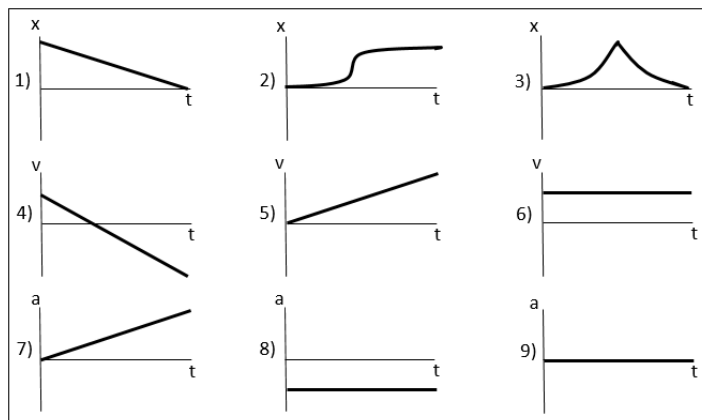

- A () 2 e 5, 4 e 7, 5 e 8
 B () 1 e 6, 3 e 5, 6 e 9
 C () 3 e 4, 5 e 7, 6 e 8
 D () 1 e 9, 4 e 8, 6 e 9
 E () 2 e 4, 5 e 8, 1 e 9

- 42) Um engenheiro eletricitista está conduzindo testes elétricos em um circuito complexo utilizando um multímetro digital de alta precisão. Ao investigar um componente específico, ele deseja determinar a diferença de potencial nesse componente. Assinale a alternativa que indica a forma correta que ele deve configurar o multímetro para realizar essa medição de forma precisa.

- A () Utilizar o multímetro como ohmímetro, ajustando-o para medir a resistência do componente.
 B () Selecionar a função de voltímetro no multímetro e conectar paralelamente aos terminais do componente.
 C () Configurar o multímetro na função de amperímetro e conectar em série com o componente.
 D () Empregar a função de capacitímetro para medir a capacitância do componente.
 E () Ajustar o multímetro na função de voltímetro e conectá-lo em série no circuito.

- 43) O Sistema Internacional de Unidades (SI) tem suas origens na Conferência Geral dos Pesos e Medidas de 1875, ocasião em que foram estabelecidos os primeiros padrões internacionais de medição. Desde então, o padrão passou por diversas revisões e ajustes para melhorar a precisão e universalidade das medidas em todo o mundo. Considerando o histórico dessas mudanças, identifique se são verdadeiras (V) ou falsas (F) as opções abaixo em relação às principais transformações do SI ao longo do tempo e assinale a alternativa que apresenta a sequência correta de cima para baixo.

- () A adoção do metro como a unidade fundamental de comprimento, com base na distância percorrida pela luz no vácuo, em substituição ao antigo padrão de metro com base na barra de platina-irídio.
 () A introdução do ampère como unidade para corrente elétrica, em 1948, baseada em um padrão eletroquímico como a quantidade de carga elétrica que atravessa o sistema de um eletrodo a outro.
 () A redefinição da unidade de tempo segundo, em 1967, baseando-se na frequência de radiação de átomo de césio-133.
 () A substituição do cilindro padrão de platina-irídio, que representava a unidade de massa quilograma, por uma definição que é baseada em uma constante fundamental da natureza (a constante de Planck), em 2019.

- A () V – V – V – V
 B () F – V – F – F
 C () V – F – V – F
 D () F – V – V – F
 E () V – F – V – V

44) No cotidiano de um laboratório, é preciso estar atento para que qualquer acidente possa ser evitado. Dessa forma, assinale a alternativa que apresenta a ação correta ao se presenciar uma pessoa recebendo um choque elétrico.

- A () Desligar a fonte de energia elétrica do ambiente para que a corrente elétrica seja cessada, mas sem tocar na vítima.
- B () Arrastar e afastar a vítima da fonte que causou o choque.
- C () Chamar o SAMU antes de prestar ajuda.
- D () Verificar se a vítima está inconsciente.
- E () Verificar os sinais vitais antes de desligar a fonte de energia.

45) Assinale a alternativa que preenche corretamente as lacunas presentes no texto a seguir.

Na metrologia, três conceitos fundamentais ajudam a compreender a qualidade das medições: exatidão, precisão e dispersão. A _____ (I) refere-se à proximidade entre o valor medido e o valor verdadeiro ou aceito como padrão. Por exemplo, se um instrumento de medição de temperatura indica 25 °C e o valor real é 25 °C, ele é considerado _____ (II). A dispersão indica o grau de variação dos resultados, de medidas repetidas, em relação ao valor verdadeiro. Se um conjunto de medidas de massa de um objeto tem valores próximos uns dos outros, a _____ (III) é baixa, indicando alta _____ (IV). Já a precisão diz respeito à capacidade de um instrumento fornecer resultados que concordam entre si, mesmo que não sejam exatamente iguais ao valor verdadeiro. Assim, um instrumento pode ser _____ (V) sem ser _____ (VI).

- A () I – exatidão; II – preciso; III – dispersão; IV – exatidão; V – exato; VI – preciso
- B () I – precisão; II – preciso; III – dispersão; IV – precisão; V – exato; VI – disperso
- C () I – exatidão; II – exato; III – dispersão; IV – precisão; V – preciso; VI – exato
- D () I – exatidão; II – exato; III – precisão; IV – dispersão; V – disperso; VI – exato
- E () I – precisão; II – preciso; III – precisão; IV – dispersão; V – preciso; VI – exato

46) Os dispositivos de segurança são aparelhos necessários para a segurança das pessoas e de seus patrimônios, assim como para a preservação dos elementos que constituem o circuito. Eles são responsáveis pela interrupção da corrente elétrica caso a intensidade desta seja maior que a suportada pelo aparelho, evitando graves intercorrências, como incêndios. Os dispositivos de segurança mais comuns são os disjuntores e os fusíveis, sendo vastas as suas variações. Com relação a esses dispositivos, identifique se são verdadeiras (V) ou falsas (F) as afirmativas abaixo e assinale a alternativa com a sequência correta de cima para baixo.

- () Os disjuntores são dispositivos que protegem circuitos elétricos contra sobrecarga ou curto-circuito, interrompendo de forma automática a passagem de corrente elétrica.
- () O fusistor é um componente eletrônico que possui uma resistência que aumenta com a tensão aplicada no circuito.
- () O termistor NTC (Coeficiente de Temperatura Negativo) possui uma resistência que aumenta com o aumento da temperatura, sendo usado principalmente em circuitos para proteção contra sobrecarga elétrica.
- () O termistor PTC (Coeficiente de Temperatura Positivo) possui a característica de apresentar mudança na sua resistência a partir de certa temperatura, sendo usado em circuitos de proteção contra sobrecarga elétrica.
- () Os fusíveis são dispositivos de proteção, ligados em série, que se fundem quando a corrente elétrica excede um valor pré-determinado, rompendo a passagem da corrente.

- A () V – V – F – F – F
- B () F – F – F – V – V
- C () F – V – V – F – V
- D () V – F – F – V – F
- E () V – F – F – V – V

- 47) O processo de linearização consiste no procedimento de transformar, em uma reta, uma curva que não é uma reta, a fim de facilitar a análise relacional entre duas variáveis. Dito isso, abaixo é apresentado um gráfico linearizado que relaciona o número populacional (P) de determinada cidade no decorrer dos anos, com base nos dados coletados no último censo.

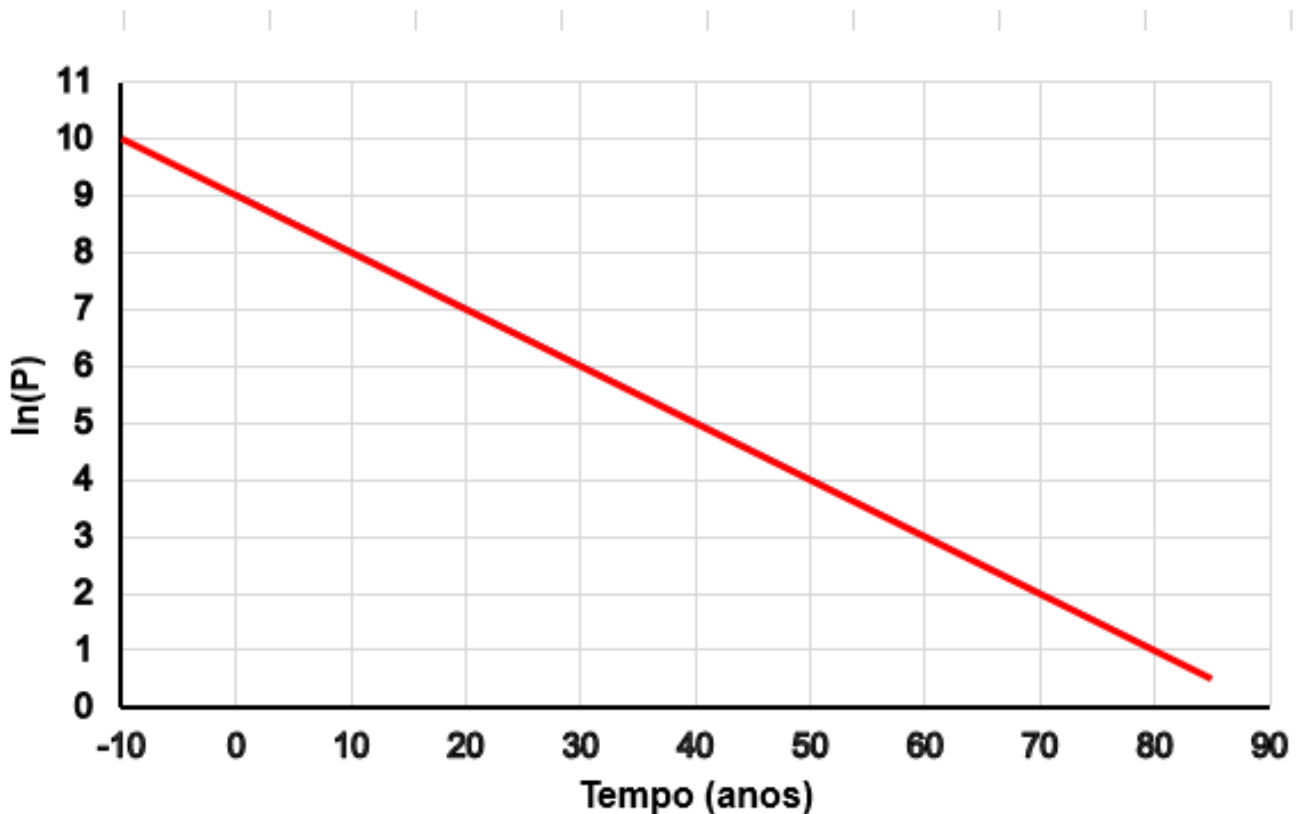

Assinale a alternativa que corresponde à função apresentada no gráfico.

- A () $P = -5t + 10$
B () $\ln(P) = -0,10t + 9$
C () $\ln(P) = +4t - 9$
D () $P = +2t + 13.000$
E () $\ln(P) = +0.4t + 9.5$

- 48) Em uma aula de laboratório sobre instrumentos de medidas, o professor deixou à disposição dos alunos vários instrumentos de medição e uma lista de mensurações que deveriam realizar. O intuito da atividade era fazer com que os alunos pudessem identificar qual equipamento é o mais recomendado para determinada medição. A lista elaborada pelo professor pedia que os alunos medissem:

- I. a altura da porta da sala de aula;
- II. o peso do seu estojo;
- III. a circunferência interna de uma garrafa d'água; e
- IV. a voltagem presente na tomada.

Assinale a alternativa que lista correta e respectivamente os instrumentos de medidas mais apropriados para cada aferição.

- A () I. Régua; II. balança; III. trena; e IV. multímetro na função de amperímetro.
B () I. Calibrador de altura; II. balança; III. transferidor; e IV. multímetro na função ohmímetro.
C () I. Trena; II. dinamômetro; III. micrômetro; e IV. multímetro na função voltímetro.
D () I. Trena; II. dinamômetro; III. paquímetro; e IV. multímetro na função voltímetro.
E () I. Paquímetro; II. balança de mola; III. paquímetro; e IV. multímetro na função amperímetro.

49) Assinale a alternativa que indica a correta medição apresentada no paquímetro abaixo.

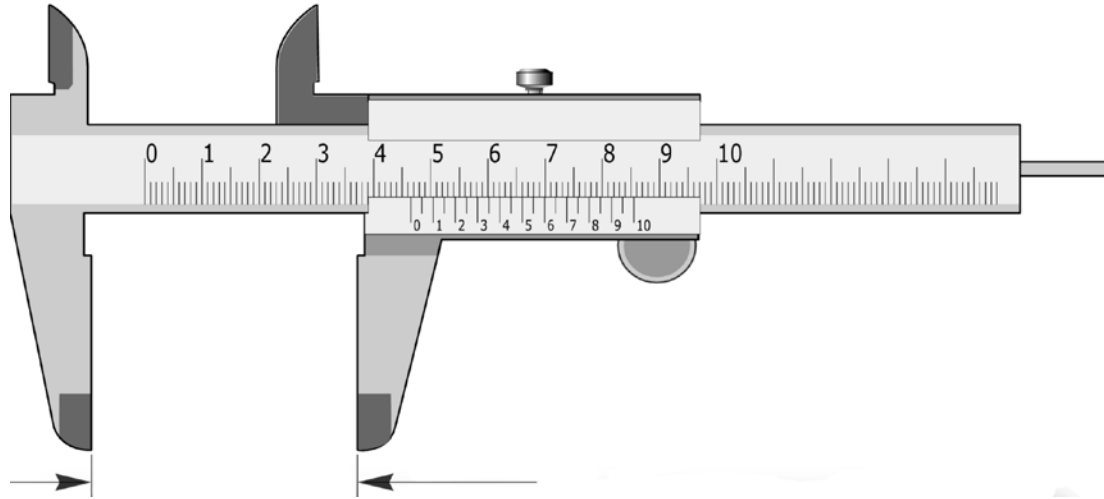

- A () 46,30 mm
- B () 46,90 mm
- C () 46,50 mm
- D () 46,10 mm
- E () 46,65 mm

50) Assinale a alternativa que indica a correta medição apresentada no micrômetro abaixo.

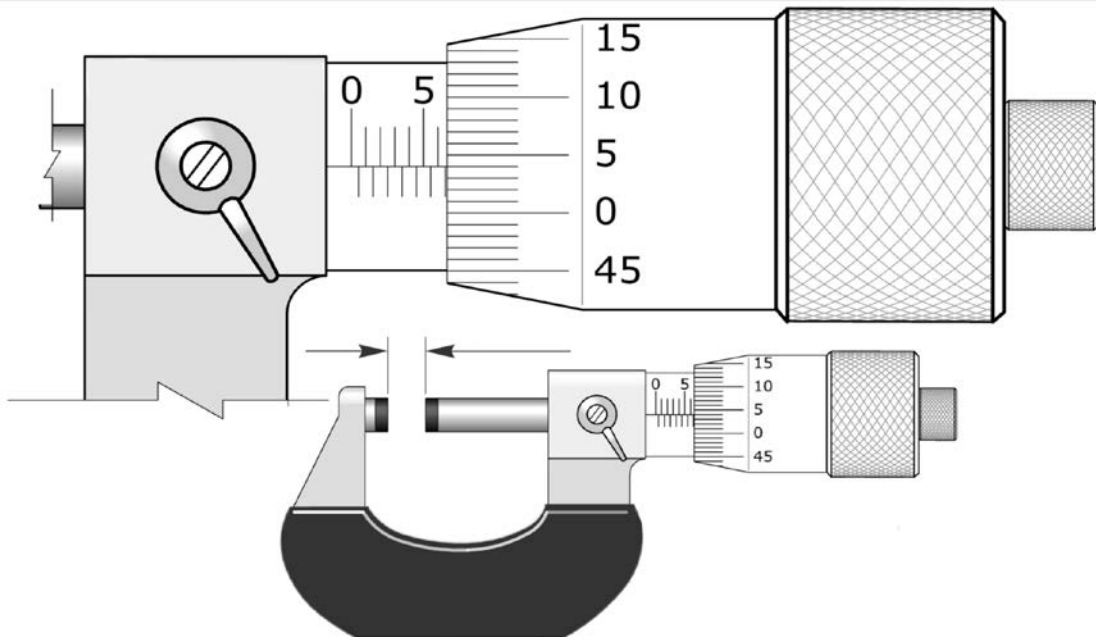

- A () 6,55 mm
- B () 5,75 mm
- C () 5,54 mm
- D () 6,24 mm
- E () 6,54 mm



PRÓ-REITORIA DE DESENVOLVIMENTO E GESTÃO DE PESSOAS

Concurso Público – Edital 001/2026/DDP

Cargo/Especialidade – TÉCNICO DE LABORATÓRIO/FÍSICA

Atenção: NÃO ABRA este caderno antes da autorização do fiscal.

INSTRUÇÕES

1. O tempo total para a resolução desta prova (**Língua Portuguesa, Conhecimentos Gerais e Conhecimentos Específicos**) é de **quatro horas**, incluindo o tempo destinado ao preenchimento do cartão-resposta.
2. Confira no cartão-resposta seu nome, número de inscrição e o cargo/especialidade para o qual se inscreveu e registre essas informações nos espaços abaixo. Assine no local indicado. Verifique no cartão-resposta se há marcações indevidas nos campos destinados às respostas. Se houver, comunique imediatamente ao fiscal.
3. Depois da autorização do fiscal, verifique se faltam folhas neste caderno, se a sequência de **cinquenta** questões está correta e se há imperfeições gráficas que possam causar dúvidas. Se houver, comunique imediatamente ao fiscal.
4. As questões objetivas contêm **cinco** alternativas de respostas (de “A” a “E”). Apenas **uma** é **correta**.
5. A interpretação das questões é parte da prova, não sendo permitidas perguntas aos fiscais. Use os espaços e/ou páginas em branco para rascunho. Não destaque folhas deste caderno, **exceto** a grade ao lado, que poderá ser levada com você.
6. Utilize caneta esferográfica, fabricada em material transparente, de tinta **preta** (preferencialmente) ou **azul** para transcrever as respostas para o cartão-resposta, que será o único documento válido para efeito de correção da prova objetiva. Em hipótese alguma ele será substituído por erro de preenchimento ou qualquer dano causado por você.
7. Durante a realização da prova, não poderá ocorrer comunicação de qualquer tipo entre candidatas(os), porte/uso de material didático-pedagógico ou de qualquer outro material de consulta, porte/uso de telefone celular, controle remoto, relógio (qualquer tipo), fone de ouvido, protetor auricular, *pen drive*, *tags* e chave eletrônica, arma, boné, chapéu e demais acessórios de chapelaria, óculos escuros, calculadora, *tablet*, cigarro eletrônico, copo/garrafa digital, cartões eletrônicos (bancários, de transporte etc.), dispositivos vestíveis (*wearable tech*), qualquer tipo de aparelho eletrônico ou material estranho à realização da prova.
8. Caso esteja portando algum dos objetos mencionados acima, ele deverá ser deixado sob a carteira/cadeira antes do início da prova. Objetos eletrônicos deverão estar desligados.
9. A partir das **16h**, caso tenha terminado, você poderá entregar o material de prova ao fiscal e retirar-se definitivamente do local da prova.
10. As(Os) **três** últimas(os) candidatas(os) deverão retirar-se do local simultaneamente após entregar o material de prova e assinar a ata.

SOMENTE ESTA GRADE PODERÁ SER DESTACADA E LEVADA COM VOCÊ

01		26	
02		27	
03		28	
04		29	
05		30	
06		31	
07		32	
08		33	
09		34	
10		35	
11		36	
12		37	
13		38	
14		39	
15		40	
16		41	
17		42	
18		43	
19		44	
20		45	
21		46	
22		47	
23		48	
24		49	
25		50	

ASSINATURA DA(O) CANDIDATA(O)

NOME	Nº DE INSCRIÇÃO
CARGO/ESPECIALIDADE	